



LIGHTSPEED

ACCESSOIRES



GRAVOTECH

by  **BRADY**



Quick Switch-tafels



Zie de
webpagina



Geschikt voor

Verbetering van de objectpositionering en snijkwaliteit



Belangrijkste kenmerk

Vervang werktafels tijdens het werk zonder gereedschap

MAGNETISCH SYSTEEM OM NAAR BEHOEFTE TE WISSELEN

- **Vijf verschillende tafels** voor elke LightSpeed-toepassing: van precisiegraveren tot perfect **snijden**.
- **Wissel tafels** zo vaak als nodig zonder risico op fouten dankzij de magnetische **positionering**.
- Ontworpen om optimaal gebruik te maken van het geoptimaliseerde luchtstroombeheer van de LightSpeed-machines.

Model	Ref.
Standaardtafel	92692
Ferromagnetische tafel	92693
Snijtafel	92691
Tafel met messen	92694
Precisietafel	92690

Tafelaccessoires

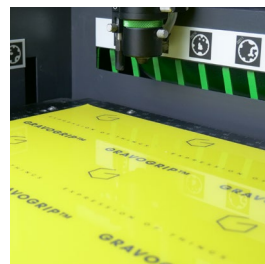

Gravogrip™

Voor het bewerken van zeer **flexibele materialen zoals papier, stof of Flexilase™** garandeert de Gravogrip™-siliconenrug ideale ondersteuning en vlakheid.

Afmetingen vel: 610 x 305 mm

Ref. 71052



Pinsteunen

De pinspijkers kunnen overal op de lasertafel worden geplaatst en minimaliseren het contactpunt tussen het materiaal en de tafel om **straalreflectie** volledig te voorkomen, terwijl ze het onderdeel op zijn plaats houden zodra het is gesneden.

Ref. 27352

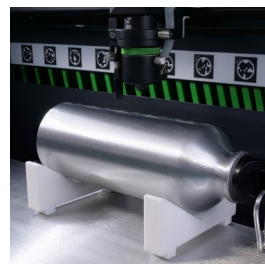

LightSpeed EasyFix

Deze set bevat 3 magnetische matten die compatibel zijn met de Quick Switch ferromagnetische tafel. Het is een ideale positioneringsoplossing voor Graveercylinders

Ref. 93815



Click Lens



Zie de
webpagina

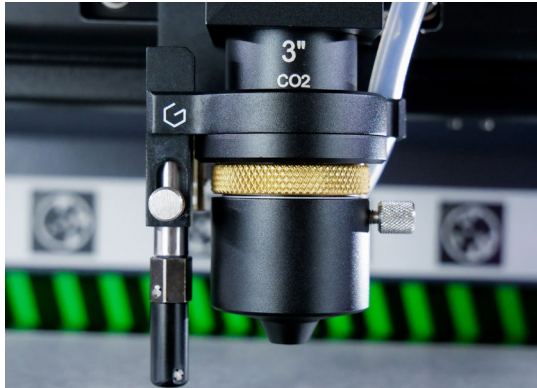

Geschikt voor

Van fijn graven tot het snijden van dik materiaal



Belangrijkste kenmerk

Schakel direct tussen brandpuntsafstanden van 1,5" tot 4"

SNELLE, GEREEDSCHAPLOZE LENS MONTAGE

- De Click Lens kan direct op de laserkop worden gemonteerd dankzij een **magnetisch systeem, zonder dat er gereedschap nodig is.**
- Elke lens wordt telkens perfect gepositioneerd, **waardoor instelfouten worden verminderd en consistente resultaten worden gegarandeerd.**

Elke brandpuntsafstand is ontworpen voor een specifiek gebruik. Kies de Click Lens die bij uw toepassing past om de beste prestaties uit uw laser te halen.

CO2	Meest geschikt voor	Ref.
1"	Precisiegraven	92681
2"	Alledaagse veelzijdigheid	92682
3"	Gecombineerd graven en snijden	92683
4"	Snijden van dik materiaal	92684
2"* Extra clearance	Vergroot de werkafstand tussen de lens en het te graven object, ideaal voor het graven van objecten met randen of diepe objecten	92774
4"* Extra clearance		92805

Bij CO2-lasers is de meegeleverde lens 2 inch.

*Lens met extra ruimte:

- De 2-inch lens biedt 12 mm extra afstand.
- De 4"-lens biedt 62,5 mm extra afstand.

HOE KIEST U UW CLICK-LENS?

Korte brandpuntsafstanden zorgen voor **maximale precisie**, terwijl langere brandpuntsafstanden **snijvermogen**.

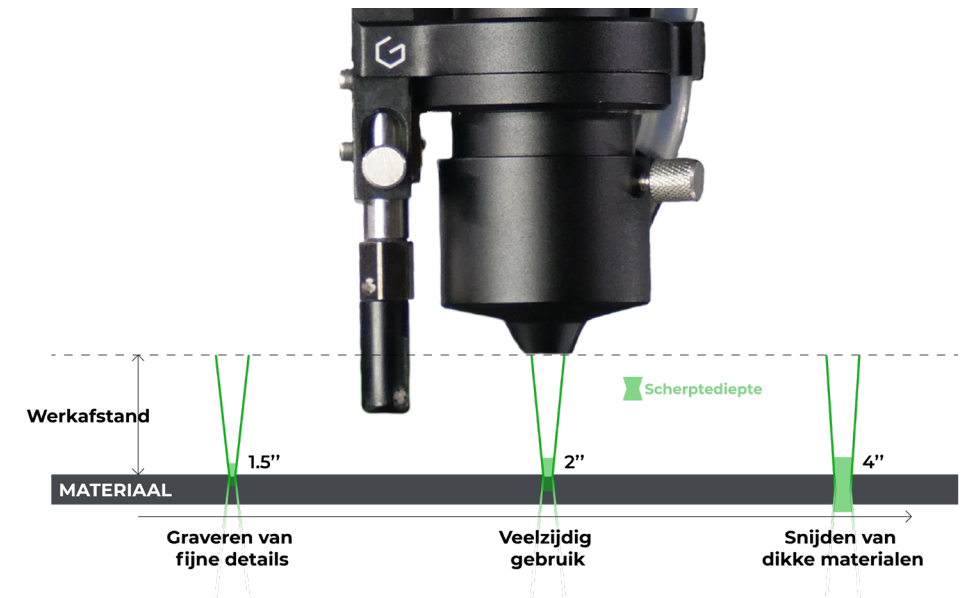

- **1,5-inch lensgravure:** Met een zeer smalle brandpuntshoek is deze lens ontworpen voor de meest gedetailleerde gravures. Hij is ideaal voor kleine tekst, gedetailleerde logo's en zeer nauwkeurige gravures in het algemeen.
- **2-inch lensgravure:** Deze veelzijdige lens is perfect voor dagelijks gebruik. Hij is geschikt voor zowel graven als standaard snijden op de meeste materialen.
- **4-inch graveerlens:** Met de breedste brandpuntsafstand in het assortiment is deze lens ontworpen voor het snijden van dikke materialen. Hij garandeert een zuivere snede.



Lensreinigingsset

De lens is een cruciaal optisch onderdeel dat **schoon en beschermd** moet blijven. Deze set bevat alles wat u nodig hebt om uw lenzen te reinigen: reinigingsvloeistof, doekjes en wattenstaafjes. (Meegeleverd bij elke aankoop van een LightSpeed 300)

Ref. 26327



Roterend apparaat

Ref. 92696



Zie de
webpagina



Max. diameter: 160 mm (6,3 inch)
Max. lengte: 390 mm (15,4")
Max. kantelhoek: 10°



Geschikt voor

Graven van cilindrische of conische objecten



Belangrijkste kenmerk

Zet de Y-as om in een draaiende beweging

ONTGRENDEL CILINDRISCH GRAVEREN

- Perfect voor **drinkgerei** en **promotieartikelen**, verhoog de waarde van uw laserproductie.
- Snelle installatie en **stabiele positionering** voor consistente en herhaalbare graveerresultaten.
- **Wordt geleverd met 5 kegels**, om diverse cilindrische objecten vast te zetten en te beveiligen voor het graven.

Model	Ref.
Mannelijke conus Ø 15-75 mm	14338
Mannelijke conus Ø 20-105 mm	87389
Mannelijke conus Ø 65-120 mm	14339
Vrouwelijke conus Ø 16-60 mm	14344
Vrouwelijke conu Ø 90-106 mm	86852



Adapter voor kleine voorwerpen

Deze adapter voor kleine voorwerpen is perfect voor het personaliseren van **cadeaus zoals armbanden en bekers**.

Diameter van het voorwerp: tussen 1 en 100 mm

Ref. 27161



Overige accessoires



Luchtcompressor

De luchtcompressor is een **onmisbare accessoire** voor werkplaatsen zonder algemeen luchtsysteem.

Deze is in de fabriek **direct in de machine** geïntegreerd en voorziet het **luchtondersteuningssysteem** tijdens het graven en snijden van lucht, zonder dat een externe aansluiting nodig is.

Model	Ref.
100 V	92742
110 V	92743
220 V	92744



Wi-Fi-dongle

Dit accessoire fungeert als een sleutel voor de wifi-netwerkverbinding en stelt u in staat uw lasermachine aan te sluiten op een **draadloos netwerk** zonder gebruik te maken van een ethernetkabel.

Ref. 92748



Noodstopknop

Dit accessoire, dat **zeer gewaardeerd wordt door de industrie**, stelt u in staat om een noodstopknop toe te voegen aan de LightSpeed-machine. Dankzij de **magnetische bevestiging** kan deze overal direct op de machine of op een nabijgelegen metalen oppervlak worden geplaatst.

Ref. 92803



Waarom is rookafzuiging belangrijk?

Lasergraveren en -snijden genereren **rook, deeltjes en geuren** die een directe invloed hebben op de prestaties van de machine, de veiligheid van de operator en de uiteindelijke kwaliteit. Een goed afzuigstelsel is geen optie; het is **essentieel**.

WAT DOET EEN AFZUIGSTEL?



Verwijdert rook en deeltjes bij de bron



Filtret stof, dampen en geuren



Zorgt voor een schone en veilige graveeromgeving

WAAROM IS HET VAN CRUCIAAL BELANG OM IN EEN AFZUIGSTEL TE INVESTEREN?



Bescherm uw operator en werkruimte



Behoud de graveerkwaliteit en consistentie



Verleng de levensduur van de machine en de optische componenten

WAAROM IS EEN AFZUIGSTEL BETER DAN EEN VENTILATORTURBINE?

Voor professioneel gebruik is filtratie essentieel om de veiligheid, **naleving en consistente resultaten te garanderen**.

Externe ventilatie

- Voert dampen naar buiten af
- Afhankelijk van de opstelling van het gebouw
- Geen filtering van schadelijke deeltjes
- Niet altijd conform

Rookafzuiger

- Filtret de lucht voordat deze wordt afgevoerd
- Plug & Play-oplossing
- Meertrapsfiltratie (deeltjes + geuren)
- Veiliger voor het binnenmilieu

GRAVOTECH-AFZUIGSTELLEN

LE160HP



ES10, ES30, ES50



HOE KIEST U EEN AFZUIGSTEL DAT AAN UW BEHOEFTE VOLDOET?

Onvoldoende luchtstroom leidt tot rookophoping, **verminderde kwaliteit en snellere vervuiling van de lenzen**.

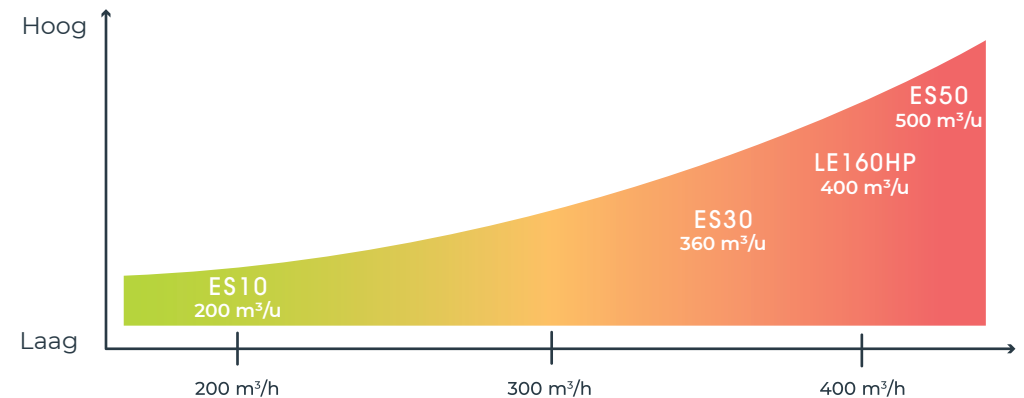

Graveren
Matige luchtstroom voor het afzuigen van fijne deeltjes

Snijden
Hogere luchtstroom voor het afzuigen van rook

Intensieve productie
Constante hoge luchtstroom aanbevolen



LE160HP



Zie de
webpagina



Geschikt voor
Speciale werkplaatsen en
productieruimtes



Max. luchtstroom
400 m³/u

SCHONE LUCHT EN CONSTANTE LASERPRESTATIES

- Zorg voor een **schone en veilige werkplek**, vrij van door de laser geproduceerde dampen. Dit afzuigstelsysteem is ontworpen voor productieomgevingen met middelgrote en grote volumes en is **ideaal voor snijwerkzaamheden**.
- Speciaal afzuigstelsysteem dat ook kan worden **een standaard op werkbladhoogte voor uw LightSpeed**.
- Dankzij de functie "Easy integration exhaust" wordt de aansluiting op de lasermachine **zonder zichtbare leidingen**. De machine wordt direct aangesloten wanneer deze op het afzuigstelsysteem wordt geplaatst.

Bent u op zoek naar een compact afzuigstelsysteem?

ES-serie

Gemakkelijk te verplaatsen; verkrijgbaar in drie maten om **rekening te houden met ruimtebeperkingen** en afgestemd op de hoeveelheid rook die uw machine produceert.



Max. luchtstroom	
ES10	200 m ³ /u
ES30	360 m ³ /u
ES50	500 m ³ /u

Filters voor afzuiging

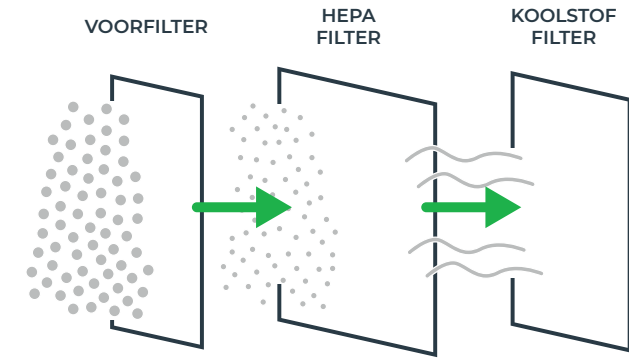

LE160HP filters

Model	Ref.
Voorfilter 1	49286
Voorfilter 2	50113
HEPA-filter	49281
Koolstofpads (x4)	49284
Koolstoffilter (met actieve kool)	49282

ES Assortiment filters

	ES10 / ES30	ES50
Voorfilter	Ref. 56329	Ref. 62671
HEPA-filter	Ref. 56329	Ref. 62671
Koolstofpad	Ref. 58073	Ref. 62673



Heeft u een expert nodig om **u op weg te helpen** met uw nieuwe machine, **specifieke training of preventief onderhoud?**
Neem contact op met ons ondersteuningsteam →



Heeft u een navulling met actieve kool nodig?

Vraag uw lokale verkoopvertegenwoordiger naar het onderdeelnummer: **Ref. 49285**
(Actieve kool, navulzak van 25 kg (55 lbs))



Gravotech, marktleider op het gebied van
permanente markeeroplossingen



85+

jarenlange expertise
die garant staat
voor betrouwbare
markering



25+

jarenlange ervaring
in het ontwerpen
van lasertafels



30

producten verkocht per
uur, wereldwijd in diverse
sectoren



1

partner die end-to-end
markeeroplossingen
levert

NEEM CONTACT MET ONS OP

info.benelux@gravotech.com
tel. : +32 (0)3 880 62 00
nl.gravotech.be
www.gravotech.co.nl

GRAVOTECH BENELUX NV - BRADY

Poldergotestraat 9
9240 Zele
Belgieue / Belgie

GEDISTRIBUEERD DOOR



VOLG ONS



Gravotech



gravotech.off



Gravotech Group



Gravotech - Gravograph

Gravotech-LightSpeed-Accessories-06-2026-nl-NL-BE. De informatie, foto's en illustraties in dit document zijn niet bindend en kunnen zonder voorafgaande kennisgeving worden gewijzigd. Dit document is niet contractueel. Gravograph™, Gravotech™, Technifor™, WeLase™, Gravostyle™ en Dedicace™ zijn gebruikte, aangevraagde of gedeponeerde handelsmerken van een bedrijf van de Gravotech Group.
© Gravotech Marking - 466 rue des Mercières - ZI Périca - 69140 Rillieux-la-Pape - Frankrijk. Société par Actions Simplifiée met een maatschappelijk kapitaal van 26 749 016 € - SIREN: 334818 515 RCS Lyon.